

# MFLOW

PR Carbon a PR Carbon Pro

Uživatelská příručka

2026.04





Tento dokument je chráněn autorskými právy společnosti AMFLOW a všechna práva jsou vyhrazena. Pokud společnost AMFLOW neschválí jinak, nejste oprávněni používat nebo umožnit jiným osobám používat tento dokument nebo jakoukoli jeho část reprodukcí, převodem nebo prodejem dokumentu. Tento dokument a jeho obsah smějí uživatelé využívat výhradně jako pokyny k používání produktů AMFLOW. Tento dokument by neměl být používán k jiným účelům.

## Použití této příručky

### Vysvětlivky

*Symbole použité v textech*

⚠Varování! Potenciální nebezpečí

📌Poznámka

*Symbole použité v ilustracích*

🌀Naneste mazivo

🌀Naneste zajišťovač závitů

### Důležité informace

Tento návod obsahuje důležité informace o bezpečnosti, montáži a údržbě. Před prvním použitím si pečlivě přečtěte celý návod.

- Informace o používání a servisu součástí třetích stran na elektrických jízdních kolech (dále jen „kola“) naleznete v pokynech výrobce a na jeho oficiálních webových stránkách.
- Montáž, oprava a údržba kola vyžadují odborné znalosti a speciální nářadí. Tento návod obsahuje pouze základní postupy a bezpečnostní pokyny. Pokud nemůžete provádět úkony sami, doporučuje se svěřit montáž, odstraňování závad a údržbu autorizovaným prodejčům.
- Prostudujte záruční dokumentaci dodanou s vaším kolem nebo navštivte <https://www.amflowbikes.com/support/policy>, kde najdete záruční informace o tomto produktu.
- Kola mají pevně nastavený rychlostní limit, při jehož dosažení se asistence motoru automaticky vypne.
- Neprovádějte žádné neoprávněné úpravy pohonné jednotky. V opačném případě může záruka pozbýt platnosti.

- Tento návod může být aktualizován. Nejnovější verzi naleznete na <https://www.amflowbikes.com/pr-carbon/downloads>.
- Zajistěte, aby elektrické konektory zůstaly čisté a suché. Na konektory nepoužívejte žádné mazivo ani lepidla. Zabraňte vystavení vlhkému nebo prашnému prostředí, abyste předešli zkratům. Při instalaci elektrických součástí zajistěte, aby byly všechny spoje bezpečně upevněny.
- \* Během jízdy je A-vážená hladina akustického tlaku nižší než 70 dB(A).

## Výuková videa

Přejděte na níže uvedenou adresu nebo naskenujte QR kód a podívejte se na výuková videa, která ukazují bezpečné používání výrobku:



<https://www.amflowbikes.com/pr-carbon/video>

# Obsah

<b>Použití této příručky</b>	<b>2</b>
Vysvětlivky	2
Důležité informace	2
Výuková videa	3
<b>1 Bezpečnostní pokyny</b>	<b>6</b>
1.1 Určené použití	6
1.2 Bezpečnostní opatření při jízdě	6
1.3 Bezpečnostní opatření pro elektrokola	7
<b>2 Profil výrobku</b>	<b>8</b>
2.1 Přehled	8
2.2 Geometrie	9
Úprava geometrie rámu	9
2.3 Pokyny k úpravám	11
Kompatibilita komponentů	11
<b>3 Tipy pro jízdu</b>	<b>12</b>
3.1 Počáteční nastavení	12
3.2 Předjízdni bezpečnostní kontrola	13
3.3 Příprava na jízdu	14
3.4 Tipy pro jízdu	14
3.5 Správa dojezdu	15
<b>4 Použití</b>	<b>16</b>
4.1 První použití	16
Stažení aplikace Avinox Ride	16
Párování a aktivace	16
Přiřazení kódu klíče	16
Aktualizace zařízení	17
Funkce tlačítek	17
Obsluha ovládacího displeje	18
Použití světla na kolo	18
4.2 Režimy asistence	19
Standardní režimy	19
Režim chůze	19
Režim Boost	20
Vlastní režimy asistence	21
4.3 Inteligentní funkce	21
Synchronizace jízdniých dat	21

Ochrana kola	21
Ověření heslem	21
Odemknutí mobilním klíčem	22
Upozornění na abnormální pohyb	22
Dálkové ovládání kola	23
Deaktivace ochrany kola	23
Apple Find My	23
Nastavení ovládacího displeje	24
Navigace na ovládacím displeji	24
Příprava tras	24
Odeslání trasy	25
Správa importovaných tras	25
Použití navigace na ovládacím displeji	25
Přidávání příslušenství	26
Inteligentní řízení srdečního tepu	27
SmoothShift	28
Pokročilé funkce	28
<b>5 Správa baterie</b>	<b>29</b>
5.1 Duální bateriový systém	29
Instalace a vyjmutí hlavní baterie	30
Instalace a vyjmutí sekundární baterie (Avinox RS600 battery)	31
Nabíjení baterie	34
Indikátor nabíjení	35
Použití systému duální baterie	35
5.2 Bezpečnostní oznámení k baterii	36
5.3 Údržba baterie	37
5.4 Likvidace	37
<b>6 Údržba kola</b>	<b>38</b>
6.1 Čištění	38
6.2 Mazání	38
6.3 Pravidelná kontrola	39
Kontrola utahovacího momentu kritických spojovacích prvků	40
6.4 Po nárazu	41
6.5 Výměna opotřebitelných dílů	42
6.6 Skladování a přeprava	43

# 1 Bezpečnostní pokyny

## 1.1 Určené použití

Toto kolo je určeno pro podmínky 1, 2, 3 a 4. Níže je uveden popis různých podmínek.

 Toto kolo není určeno pro jízdu v podmínce 5. Nedodržení určeného způsobu použití může způsobit poškození rámu a dalších součástí nebo dokonce zranění.

Podmínka	Popis	Omezení skákání
Podmínka 1	Rovné a hladké zpevněné povrchy, kde jsou pneumatiky během jízdy neustále v kontaktu se zemí.	Nepodporováno
Podmínka 2	Včetně podmínky 1, plus nezpevněných štěrkových cest a stezek se středním sklonem, kde se pneumatiky mohou při jízdě občas odlepit od země.	<15 cm
Podmínka 3	Včetně podmínek 1 a 2, stejně jako nerovných cest a stezek, které vyžadují technické dovednosti.	<60 cm
Podmínka 4	Včetně podmínek 1, 2 a 3 a dále náročných technických úseků vyžadujících pokročilé technické dovednosti a středně velkých překážek. Během jízdy jsou podporovány malé skoky.	<120 cm
Podmínka 5	Včetně podmínek 1 až 4, stejně jako profesionálních tratí a členitých terénů, které vyžadují extrémní skokové manévry.	Neomezeno

## 1.2 Bezpečnostní opatření při jízdě

 Ujistěte se, že jste si přečetli a porozuměli pokynům pro bezpečnou jízdu v *Bezpečnostních pokynech* a vždy se jimi přísně řiďte.

- Nepoužívejte náhle nadměrnou brzdnou sílu na přední kolo, protože by to mohlo zvednout zadní kolo ze země a způsobit pád.
- Během jízdy dávejte pozor na nebezpečí na silnici, jako jsou výmoly, krajnice, odvodňovací kanály nebo předměty, které mohou poškodit pneumatiky.
- Držte své tělo dál od ostrých hran převodníku, pohyblivého se řetězu, rotujících pedálů, klik a kol.
- Brzdové kotouče a povrch motoru se mohou během používání zahřívat. Nedotýkejte se jich.

- Neprovádějte kaskadérské nebo trikové jízdni kousky, pokud vaše kolo není speciálně navrženo pro extrémní sporty.
- Nikdy se při jízdě nedržte pohybujícího se vozidla.
- Před instalací dětské sedačky nebo nosiče nákladu se vždy poradte s výrobcem nebo autorizovaným prodejcem, abyste ověřili kompatibilitu s modelem vašeho kola. Tyto doplňky montujte pouze v případě, že jsou podporovány modelem vašeho kola, a zajistěte, aby nebyla překročena maximální nosnost.

## 1.3 Bezpečnostní opatření pro elektrokola

- Protože elektrokola zrychlují rychleji než běžná jízdni kola, věnujte při jízdě zvýšenou pozornost stavu vozovky, zejména pokud jsou na cestě překážky.
- Vždy vypněte pohonný systém, když nejedete, nebo před provedením jakékoli údržby. Tím se zabrání spuštění motoru v případě náhodného otočení klikami. Ujistěte se, že je pohonný systém v následujících situacích vypnutý:
  - Tlačení kola, když není aktivován režim Walk.
  - Přenášení nebo nakládání kola pro přepravu.
  - Sestavování nebo rozebírání kola.
- Protože jsou elektrokola výrazně těžší než běžná jízdni kola, mějte na paměti následující:
  - Zvýšená náročnost při přenášení, nakládání a parkování.
  - Delší brzdová dráha, proto je nutné začít brzdit dříve.
  - Možné snížení ovladatelnosti a jízdni vlastností v zatáčkách.
- Buďte při jízdě mimořádně opatrní při sledování nebo používání ovládacího displeje, protože rozptýlení může vést k nehodám.

## 2 Profil výrobku

### 2.1 Přehled



- |                                |                            |
|--------------------------------|----------------------------|
| 1. Brzdová páčka               | 10. Ovládací displej       |
| 2. Bezdrátový ovladač          | 11. Horní rámová trubka    |
| 3. Páčka teleskopické sedlovky | 12. Zadní tlumič           |
| 4. Řídítka                     | 13. Sedlová trubka         |
| 5. Světlo na kolo              | 14. Objímka sedlovky       |
| 6. Představec                  | 15. Vahadlo                |
| 7. Ovladač řazení              | 16. Spojovací páka tlumiče |
| 8. Sedlo                       | 17. Zadní vzpěra           |
| 9. Sedlovka s teleskopem       | 18. Brzdový třmen          |

- |                        |                               |
|------------------------|-------------------------------|
| 19. Zadní přehazovačka | 28. Držák láhve               |
| 20. Kazeta             | 29. Hlavní baterie            |
| 21. Brzdový kotouč     | 30. Dolní trubka              |
| 22. Řetězová vzpěra    | 31. Kryt spodní rámové trubky |
| 23. Vodítko řetězu     | 32. Pneumatika                |
| 24. Převodník          | 33. Ráfek                     |
| 25. Řetěz              | 34. Drát výpletu              |
| 26. Kliky              | 35. Hlavová trubka            |
| 27. Pohonná jednotka   | 36. Vidlice                   |

## 2.2 Geometrie

Navštivte níže uvedený odkaz pro přístup k továrním standardním specifikacím geometrie:

<https://www.amflowbikes.com/pr-carbon/specs>

### Úprava geometrie rámu

Úpravou misek hlavového složení a nastavením překlápěcích vložek v čepu vahadla a čepu patky můžete přizpůsobit geometrii rámu různým jízdním scénářům.

Podívejte se na instruktážní video a přečtěte si *Servisní příručku*, kde najdete podrobné pokyny k úpravě geometrie.



<https://www.amflowbikes.com/pr-carbon/video>



<https://www.amflowbikes.com/pr-carbon/downloads>

Kolo je z výroby dodáváno s následujícím výchozím nastavením: překlápěcí vložka vahadla je v poloze „Short“, překlápěcí vložka patek je v „Position 1“ a je osazena 0° vložka hlavového složení.

	PR Carbon			PR Carbon Pro		
Bod nastavení	Délka řetězové vzpěry (mm)	Výška středového složení (mm)	Úhel hlavové trubky (°)	Délka řetězové vzpěry (mm)	Výška středového složení (mm)	Úhel hlavové trubky (°)
Výchozí nastavení	440	353.1	64.1	440	349.5	64.5
Čep vahadla (krátký)	/	/	/	/	/	/
Čep vahadla (dlouhý)	-1.0	+4.2	+0.3	-0.9	+4.2	+0.3
Miska hlavového složení (-1°)	/	-1.8	-0.8	/	-1.8	-0.8
Miska hlavového složení (-0,5°)	/	-0.9	-0.4	/	-0.9	-0.4
Miska hlavového složení (0°)	/	/	/	/	/	/
Miska hlavového složení (+0,5°)	/	+0.9	+0.4	/	+0.9	+0.4
Miska hlavového složení (+1°)	/	+1.8	+0.8	/	+1.7	+0.8
Čep patky (poloha 1)	/	/	/	/	/	/
Čep patky (poloha 2)	+4.2	-4.0	-0.3	+4.2	-4.0	-0.3
Čep patky (poloha 3)	+8.5	-8.1	-0.6	+8.5	-8.2	-0.6
Čep patky (poloha 4)	+12.6	-12.2	-0.9	+12.6	-12.3	-0.9

## 2.3 Pokyny k úpravám

- ⚠ • Určité komponenty kola, včetně pohonné soustavy, teleskopické sedlovky, předního a zadního kola, zadního tlumiče, vidlice a brzd, lze nahradit jinými modely. Před jakýmkoli úpravami se vždy poradte s autorizovaným prodejcem a výrobcem komponentu, abyste ověřili kompatibilitu. Nedostatečné ověření kompatibility nebo nesprávná instalace, provoz či údržba součástí může vést k poškození výrobku nebo vážnému zranění.
- Některé součásti a díly kola jsou výhradním vlastnictvím této značky. Během montáže používejte pouze originální díly. Použití neoriginálních dílů může poškodit kolo, ohrozit bezpečnost a zrušit záruku. V případě potřeby kontaktujte autorizovaného prodejce a zakupte originální díly.

### Kompatibilita komponentů

Součást	Kompatibilní velikosti / specifikace
Průměr objímky sedla	34,9±0,1 mm
Průměr teleskopické sedlovky	31,6 mm
Maximální zadní plášť	2,8 palce
Zdvih zadního kola	150 mm
Délka / zdvih tlumiče	210 mm / 55 mm
Doporučený průhyb tlumiče	Vidlice: 15–20 % Tlumič: 25–30 %
Zdvih vidlice	160 mm
Minimální převodník	32 zubů
Maximální převodník	38 zubů
Minimální / maximální přední brzdový kotouč	PR Carbon: 180–220 mm PR Carbon Pro: 200–220 mm
Minimální / maximální zadní brzdový kotouč	180–200 mm
Prostor pro láhev	16 oz láhev
Kabelové přední světlo	12 V / 2,5 A

## 3 Tipy pro jízdu

### 3.1 Počáteční nastavení

Před první jízdou se ujistěte, že je kolo zcela sestavené, a proveďte počáteční nastavení tak, aby vyhovovalo vašim potřebám a zajistilo bezpečnou a pohodlnou jízdu.

⚠ Nesprávná instalace misek hlavového složení nebo představce může poškodit sloupek vidlice a v důsledku toho způsobit pád během jízdy.

#### 1. Kontrola velikosti

Navštivte níže uvedené odkazy a zjistěte více o geometrii kola a doporučené výšce jezdce pro jednotlivé velikosti rámu.

- Specifikace: <https://www.amflowbikes.com/pr-carbon/specs>
- FAQ: <https://www.amflowbikes.com/pr-carbon/faq>

#### 2. Úprava sedla

Výška sedla: Použijte páčku teleskopické sedlovky k nastavení sedla do vhodné výšky podle jízdni pozice znázorněné na obrázku. Pokud potřebujete dále upravit hloubku zasunutí teleskopické sedlovky, nahlédněte do *Příručky údržby*, kde najdete podrobné pokyny, nebo kontaktujte autorizovaného prodejce.

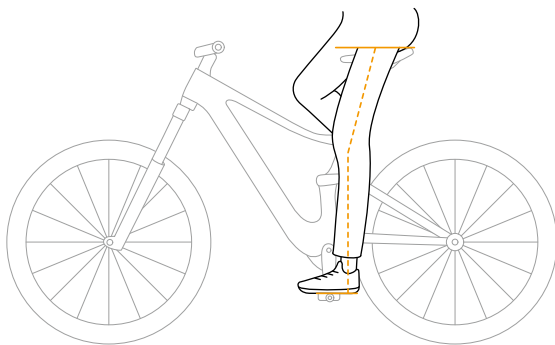

Poloha sedla: Řiďte se pokyny výrobce sedla.

#### 3. Nastavení vidlice a zadního tlumiče

Tlak vzduchu: Vhodný tlak nastavte podle celkové hmotnosti (jezdec a náklad) na základě údajů v *Příručce rychlého zprovoznění*.

Tlumení komprese a odskoku: Podívejte se na výukové video a příručku ke konkrétnímu modelu odpružení a nastavte kompresi a tlumení odskoku.

#### 4. Nastavení tlaku v pneumatikách

Podle údajů v příručce *Příručka rychlého zprovoznění* nastavte vhodný tlak na základě celkové hmotnosti (jezdec a náklad).

## 5. Nastavení brzdových pák

Ve výchozím nastavení ovládá levá páčka přední brzdu a pravá páčka zadní brzdu. Zajistěte, aby nastavení brzdových pák odpovídalo vašim jízdním preferencím a bylo v souladu s místními předpisy.

## 3.2 Předjízdni bezpečnostní kontrola

Před každou jízdou nezapomeňte provést následující předjízdni bezpečnostní kontroly.

- ⚠ Nejezděte na kole, pokud jsou na něm patrné jakékoli známky poškození. Kontaktujte autorizovaného prodejce nebo profesionální cykloservis za účelem kontroly a opravy.

### Pohonný systém

- Baterie: Zkontrolujte, zda je úroveň nabití baterie dostatečná, a ujistěte se, že je pevně usazena v rámu a nevydává neobvyklé zvuky.
- Ovládací displej: Ujistěte se, že se displej normálně zapne, správně funguje a nezobrazuje žádné chybové kódy.
- Světlo na kole: Zkontrolujte, že lze světlo přednastavenými ovládacími prvky normálně zapnout a jas je v pořádku.

### Brzdový systém

- Odezva páčky: Při stisknutí přední a zadní brzdové páky se ujistěte, že se nedotýkají řídítek a kladou pevný odpor.
- Brzdový výkon: Stiskněte brzdové páky a zatlačte na kolo, abyste se ujistili, že jsou kola zcela zablokovaná a neotáčejí se.

### Kola a pneumatiky

- Tlak v pneumatikách: Stiskněte pneumatiky, abyste se ujistili, že působí pevně a pružně.
- Kontrola povrchu: Ujistěte se, že pneumatiky nemají žádné praskliny, boule ani výrazné opotřebení.
- Kontrola upevnění: Ujistěte se, že je pevná osa dotažena na předepsaný moment a že žádné paprsky nejsou uvolněné ani přerušené.

### Pohonná soustava

- Stav řetězu: Zajistěte, aby byl řetěz bez viditelné rzi.

- **Řazení:** Zajistěte, aby se řetěz při řazení plynule pohyboval po kazetě, bez neobvyklého hluku a bez rizika spadnutí řetězu.
- **Pedály a kliky:** Ujistěte se, že jsou bezpečně namontovány a nejeví žádné známky vůle.

### Rám a ostatní mechanické komponenty

- **Teleskopická sedlovka:** Ujistěte se, že je objímka sedlovky pevně dotažená a sedlo je bezpečně zajištěno. Ujistěte se, že značka minimální hloubky zasunutí na teleskopické sedlovce není viditelná.
- **Rám:** Ujistěte se, že se neozývají žádné neobvyklé zvuky způsobené uvolněními součástí. Zajistěte, aby veškeré příslušenství, jako jsou blatník a nosiče (pokud jsou namontovány), bylo pevně upevněno a žádné šrouby nebyly uvolněné.
- **Odrázky:** Ujistěte se, že všechny odrázky jsou správně umístěné, nepoškozené a zbavené nečistot či překážek.

## 3.3 Příprava na jízdu

Před jízdou dodržujte bezpečnostní opatření, abyste snížili riziko zranění.

- Ujistěte se, že je vaše kolo vybaveno veškerým bezpečnostním vybavením požadovaným místními předpisy, například odrázkami, zvonkem, světly a registrační značkou.
- Před jízdou se ujistěte, že jste obeznámeni se všemi součástmi kola a obsluhou ovládacího displeje a ovladačů.
- Před jízdou se ujistěte, že jste provedli všechny základní bezpečnostní kontroly.
- Vždy při jízdě noste přilbu. Ujistěte se, že přilba správně sedí a splňuje požadované bezpečnostní normy.
- Vždy noste oblečení vhodné pro jízdu. Volné oblečení nebo doplňky se mohou zachytit do kola.
- Nenoste sandály a nejezděte naboso. Zvolte dobře padnoucí boty, které pevně drží na pedálech, a ujistěte se, že máte pevně zavázané tkaničky.
- Doporučuje se nosit při jízdě v noci reflexní oblečení a zvýraznit chodidla a nohy pomocí reflexních doplňků.
- Ujistěte se, že všechno příslušenství je pevně zajištěno.

## 3.4 Tipy pro jízdu

Pro lepší zážitek z jízdy a prodloužení životnosti kola dodržujte následující tipy.

- Ujistěte se, že řadíte správně. Po stisknutí ovladače řazení šlápněte dopředu, abyste dokončili změnu převodu. Neřaďte během šlapání dozadu ani nezačínejte šlapat dozadu ihned po přeřazení, protože to může způsobit zaseknutí řetězu a poškození kola.
- Vyhněte se řazení přes více převodů najednou.
- Nepohybujte kolem dozadu, když je řetěz na větších pastorkách kazety. V opačném případě může dojít k poškození pohonné soustavy.
- Během jízdy podle potřeby upravujte převodový poměr, abyste se udrželi v odpovídajícím rozsahu kadence.
- Udržujte rovnoměrný rytmus šlapání. Při jízdě do kopce se vyhněte šlapání s nízkou kadencí na vysoký převod. Doporučuje se udržovat kadenci v optimálním rozsahu.
- Kontrolujte svou rychlost v zatáčkách. Přestaňte šlapat včas před vjezdem do zatáčky a udržujte vnitřní pedál v nejvyšší poloze, abyste předešli ztrátě kontroly nebo pádu způsobenému nadměrnou rychlostí či zásahem pedálem o povrch.
- Vyhněte se tažení brzd, abyste zabránili přehřátí brzdového kotouče a brzdové destičky, což by mohlo vést k selhání brzd.

## 3.5 Správa dojezdu

Během jízdy si můžete v aplikaci Avinox Ride na stránce baterie zobrazit odhadovaný dojezd pro různé režimy asistence. Efektivní jízdou a volbou vhodných režimů asistence můžete během jízdy optimalizovat dojezd.

- Upravujte režimy asistence podle podmínek na silnici:
  - Použijte režim Auto nebo Eco ke zvýšení dojezdu baterie.
  - Upravte parametry asistence podle aktuálního terénu.
- Udržujte při jízdě optimální kadenci. Nízká kadence zatěžuje motor a rychle vybijí baterii.
- Udržujte správný tlak v pneumatikách a pravidelně čistěte a mažte řetěz, abyste minimalizovali ztráty energie způsobené odporem.
- Při jízdách v nízkých teplotách uchovávejte kolo při pokojové teplotě a ven ho vynesete až těsně před zahájením jízdy.
- Vyhýbejte se zbytečnému zatížení a tažení, protože nadměrná hmotnost zvyšuje spotřebu energie.
- Pro dlouhé jízdy můžete použít více originálních baterií, abyste zvýšili celkový dojezd.

## 4 Použití

### 4.1 První použití

#### Stažení aplikace Avinox Ride

Pro stažení nejnovější verze naskenujte QR kód.



Jakmile je pohonný systém spárován s aplikací Avinox Ride přes Bluetooth, mohou uživatelé v aplikaci přizpůsobit parametry asistence a ovládací displej a aktivovat funkci Bike Protection.

- 💡 • Rozhraní a funkce aplikace se mohou lišit s aktualizací verze softwaru. Skutečná uživatelská zkušenost závisí na používané verzi softwaru.
- Verze operačních systémů Android a iOS podporované aplikací Avinox Ride najdete na <https://www.avinox-ebike.com/avinox-system/downloads>.

#### Párování a aktivace

Při prvním zapnutí postupujte podle pokynů na ovládacím displeji a dokončete párování a aktivaci. Klepněte na Přeskočit a můžete jezdit na zkoušku bez aktivace. Po vyčerpání zkušební vzdálenosti postupujte podle níže uvedených kroků pro párování a aktivaci, než budete moci kolo dále používat.

1. Podržetím tlačítka napájení na ovládacím displeji zařízení zapnete.
2. Přejetím prstem nahoru otevřete Nastavení a klepněte na **Spárovat s aplikací** pro zobrazení QR kódu.
3. Ujistěte se, že na mobilním zařízení máte zapnuté Bluetooth a síť. Otevřete aplikaci Avinox Ride, klepněte na **Spárovat** a naskenujte QR kód pro párování.

#### Přiřazení kódu klíče

- 💡 • Funkce přiřazení kódu klíče je k dispozici pouze pro kola s vyjímatelnou baterií a klíčem baterie.

Po aktivaci kola přejde aplikace Avinox Ride do rozhraní **Přiřadit kód klíče**. Naskenujte v aplikaci čárový kód na klíči a dokončete přiřazení. Jakmile je proces úspěšný, přejděte

na úvodní obrazovku aplikace a klepněte na **About Devices (O zařízení) > Key Code (Kód klíče)**, abyste jej zobrazili. Chraňte svůj klíč. V případě ztráty kontaktujte výrobce kola a uveďte přiřazený kód klíče pro vydání náhradního klíče.

## Aktualizace zařízení

Když je zařízení připojeno k pohonnému systému, v aplikaci se zobrazí výzva, pokud je k dispozici aktualizace verze. Doporučuje se aktualizovat na nejnovější verzi pro lepší uživatelský komfort.

Před aktualizací se ujistěte, že je baterie dostatečně nabitá. Během aktualizace se ujistěte, že je signál telefonu silný a připojení Bluetooth zůstává stabilní. Nepohybujte kolem a nevyvínejte ovládací displej.

## Funkce tlačítek

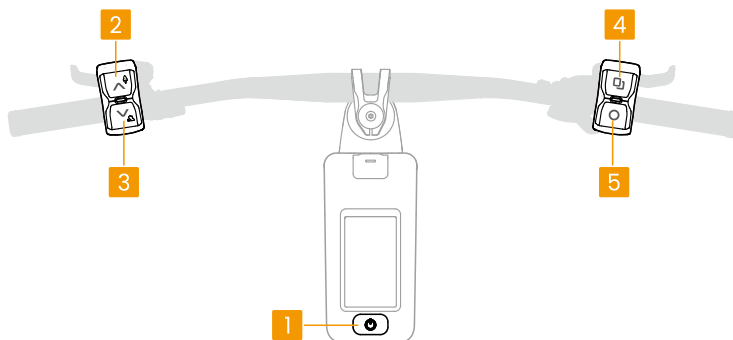

### 1. Tlačítko napájení

- Stisknutím a přidržením tlačítka zařízení zapnete nebo vypnete. Vynucené vypnutí provedete stisknutím a přidržením tlačítka po dobu 20 s.
- Po zapnutí zařízení stisknutím tlačítka přepínáte mezi jednotlivými asistenčními režimy.

### 2. ^ Tlačítko pro zvýšení úrovně asistence

- Stisknutím přepnete na další asistenční režim.
- Stisknutím a podržením aktivujete režim Boost a na ovládacím displeji se zobrazí odpočítávání. Stisknutím tlačítka napájení nebo libovolného tlačítka na levém bezdrátovém ovladači ukončete režim Boost.

### 3. v Tlačítko pro snížení úrovně asistence

- Stisknutím se vrátíte do předchozího asistenčního režimu.
- Stiskněte a podržte tlačítko a poté jej uvolněte, čímž aktivujete režim chůze. Jakmile je funkce aktivována, stiskněte a podržte tlačítko pro získání motorové asistence při tlačení kola do kopce. Stisknutím tlačítka napájení nebo jiného tlačítka ukončíte režim chůze.

#### 4. Tlačítko pro přepínání obrazovky (přizpůsobitelné)

- Stisknutím posouváte stránky displeje doprava.
- Přejetím prstem nahoru na ovládacím displeji otevřete Nastavení, kde pak můžete v nabídce **Přizpůsobit ovládání** upravit funkce tlačítka.

#### 5. Tlačítko funkce (přizpůsobitelné)

- Stisknutím listujete doleva mezi stránkami displeje. Když je ovládací displej na stránce Nastavení, jedním stisknutím se vrátíte na předchozí stránku.
- Přejetím prstem nahoru na ovládacím displeji otevřete Nastavení, kde pak můžete v nabídce **Přizpůsobit ovládání** upravit funkce tlačítka.

## Obsluha ovládacího displeje

Po spuštění ovládacího displeje se zobrazí úvodní obrazovka. Klepněte na obrazovku nebo po ní přejeďte prstem a ovládejte displej.

- Domovská obrazovka: Zobrazí základní informace.
- Přejetí prstem doleva: Zobrazí stránky s údaji o jízdě, které lze přizpůsobit v aplikaci.
- Přejetí prstem doprava: Otevřete Ovládací centrum.
- Přejetí prstem nahoru: Přejetím prstem nahoru otevřete Nastavení, kde můžete přidávat příslušenství, nastavit režim záznamu a další možnosti.

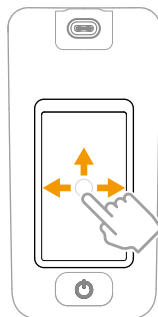

## Použití světla na kolo

Po namontování světla na kolo Avinox můžete standardně zapnout nebo vypnout světlo stisknutím a podržením spodního tlačítka na pravém bezdrátovém ovladači. Po zapnutí stiskněte stejné tlačítko pro přepínání mezi dálkovými a potkávacími světly. Pokud

k ovládání světla na kolo chcete použít jiné tlačítko, postupujte podle níže uvedených kroků:

1. Stiskněte a podržte tlačítko napájení na ovládacím displeji pro zapnutí.
2. Přejetím prstem nahoru otevřete Nastavení (Settings), klepněte na **Přizpůsobit ovládání** a poté vyberte požadované tlačítko pro změnu jeho funkce.

## 4.2 Režimy asistence

Pohonný systém poskytuje čtyři standardní režimy asistence: Auto, Eco, Trail a Turbo a také podporuje režim Boost s vysokým výkonem a režim Walk.

-  O tom, jak přepínat režimy asistence, se dozvíte v části [Funkce tlačítek](#).
- Při připojení k aplikaci si uživatelé mohou přizpůsobit parametry asistence. Podrobnosti naleznete v aplikaci [Vlastní režimy asistence](#).

### Standardní režimy

Na ovládacím displeji nebo v aplikaci klepněte na **Vlastní režimy asistence** a zobrazte parametry asistence pro Auto, Eco, Trail a Turbo a upravte je podle svých jízdnicích preferencí a scénářů.

Čtyři standardní režimy nabízejí různé úrovně asistence pro zvládnutí různých jízdnicích scénářů.

**Auto:** Tento režim automaticky upravuje asistenci podle různých jízdnicích situací a poskytuje střední úroveň podpory pro zvýšení dojezdu.

**Eco:** Díky pozvolnému rozjezdu a nižší míře asistence tento režim šetří energii baterie a je vhodný pro jízdu na dlouhé vzdálenosti po rovinném terénu.

**Trail:** Tento režim poskytuje střední rozjezdové zrychlení a silnější asistenci a je vhodný pro technické trasy v terénu.

**Turbo:** Tento režim poskytuje maximální asistenci a je vhodný pro strmá stoupání.

### Režim chůze

Stisknutím a podržením  aktivujete režim Walk, poté stiskněte a podržte tlačítko, abyste získali motorovou asistenci při tlačení kola nebo při rozjezdu do kopce. Podporuje také funkci automatického zadržení, která zabraňuje couvnutí na svazích.

Asistence se automaticky vypne, jakmile přestanete tlačítko  stiskávat nebo když rychlost překročí 6 km/h. Stisknutím tlačítka napájení nebo jiného tlačítka ukončíte režim chůze.

### Řazení při stání

Při používání režimu chůze je podporováno řazení v klidu. Po aktivaci režimu Walk stiskněte ovladač řazení a zvedněte zadní kolo, poté dvakrát stiskněte  pro rychlé přeřazení.

- 
-  Režim Walk používejte pouze při tlačení kola. Používání v nevhodných situacích může způsobit nehody a zranění.
  - Ujistěte se, že tělo držíte v bezpečné vzdálenosti od otáčející se kliky a pedálů, abyste předešli zranění při používání režimu chůze k asistenci při tlačení kola a řazení převodů.
- 

## Režim Boost

Režim Boost poskytuje dočasný příval dodatečného výkonu. Stisknutím a přidržením  aktivujete režim Boost. Na ovládacím displeji se spustí odpočítávání. Šlapání během odpočtu poskytuje větší asistenci, takže je ideální pro překonávání náročných překážek nebo prudkých stoupání.

Režim Boost se automaticky ukončí po skončení odpočtu. Chcete-li ukončit režim Boost předčasně, stiskněte tlačítko napájení nebo libovolné tlačítko na levém bezdrátovém ovladači.

- 
-  Před použitím se ujistěte, že je režim Boost povolen v nastavení **Custom Assist Modes** na ovládacím displeji nebo v aplikaci.
- 

### Lokální zesílení Boost

V nastavení **Custom Assist Modes (Vlastní asistenční režimy)** na ovládacím displeji nebo v aplikaci můžete zapnout **Boost Local Enhancement (Zvýšit lokální vylepšení)**. Jakmile je tato funkce aktivována, motor při zapnutí Boost režimu dodává výkon a točivý moment specifický pro Boost režim, zatímco ostatní parametry zůstávají beze změny.

- 
-  Pokud je zapnuto **Boost Local Enhancement (Zvýšit lokální vylepšení)**, přepnutí přímo z režimu Vypnuto do režimu Boost nepovede k žádné asistenci motoru. Mějte tuto vlastnost na paměti, abyste předešli nebezpečným situacím při jízdě.
-

## Vlastní režimy asistence

Uživatelé si mohou vytvořit nové režimy asistence přizpůsobené svým jízdním preferencím. Klepněte v aplikaci na **Vlastní režimy asistence** a poté klepněte na +, abyste přidali nový režim asistence a upravili jeho parametry.

- 💡 • Při nastavování režimů asistence se ujistěte, že je pohonný systém zapnutý a připojený k aplikaci.
- Klepnutím na  upravte pořadí režimů asistence a skryjte nebo smažte některé vlastní režimy.

## 4.3 Inteligentní funkce

### Synchronizace jízdních dat

Otevřete aplikaci, klepněte na  > **Terms & Privacy (Podmínky a ochrana soukromí)** > **Cloud Sync & Backup (Synchronizace a zálohování v cloudu)** a povolte **Cloud Sync & Backup (Synchronizace a zálohování v cloudu)**. Jakmile je tato funkce povolena, lze data z jízdy synchronizovat a zálohovat pomocí mobilní sítě. Synchronizovaná data jízdy lze zobrazit na dalších zařízeních po přihlášení k účtu.

### Ochrana kola

Pohonný systém poskytuje funkce Bike Protection, které uživatelům umožňují nastavit digitální heslo a používat telefon jako klíč Bluetooth pro automatické odemknutí kola. Pokud je kolo neúmyslně pohnuto, spustí se alarm a aplikace zároveň obdrží oznámení.

- 💡 • Funkce Bike Protection nemusí být po delší dobu dostupné, pokud se kolo nachází v prostředí s teplotou nižší než 0 °C (32 °F) nebo je stav baterie nižší než 5 %.
- Funkce Bike Protection lze nastavit pouze tehdy, když jsou kolo a mobilní telefon připojeny přes Bluetooth.
- Oznámení lze na mobilní telefon zasílat až po povolení oprávnění k oznámením aplikace v telefonu.

### Ověření heslem

Otevřete aplikaci, klepněte na **Bike Protection (Ochrana kola)** a poté na **Password Authentication (Ověřování heslem)**. Postupujte podle pokynů a nastavte heslo.

Jakmile je nastavení v aplikaci dokončeno, restartujte ovládací displej. Obrazovka vás vyzve k zadání hesla pro odemknutí, čímž se potvrdí, že ověřování heslem je nyní aktivní.

### Odemknutí mobilním klíčem

Po aktivaci ověření heslem můžete zapnout odemykání mobilním klíčem.

1. Otevřete aplikaci, klepněte na **Ochrana kola** a poté aktivujte **Odemknutí mobilním klíčem**. Jakmile je tato funkce povolena, kolo se při vypnutí automaticky uzamkne.
2. Když se vrátíte k jízdnímu kolu se spárovaným mobilním telefonem, stačí zapnout ovládací displej a kolo se okamžitě odemkne, bez potřeby zadávat heslo.



- Pohonný systém se automaticky vypne a uzamkne, pokud doba parkování překročí nastavenou dobu automatického vypnutí.
  - Doporučuje se také použít fyzický zámek pro větší bezpečnost.
- 

### Upozornění na abnormální pohyb

Po aktivaci ověřování heslem mohou uživatelé zapnout funkci upozornění na abnormální pohyb.

1. Otevřete aplikaci, klepněte na **Ochrana kola** a poté zapněte **Upozornění na abnormální pohyb**.
2. Jakmile je tato funkce aktivována, pokud je při uzamčení kola zjištěn abnormální pohyb:
  - Ovládací displej spustí alarm a na obrazovce se zobrazí upozornění.
  - Aplikace zároveň odešle oznámení.



Abnormální pohyb spustí oznámení v aplikaci pouze v případě, že kolo a mobilní telefon zůstanou připojené. V opačném případě se alarm ozve pouze na ovládacím displeji.

---

3. V aplikaci klepněte na **Zobrazit polohu kola**. Když jsou kolo a mobilní telefon propojené, můžete zkontrolovat polohu kola na mapě.
  - Pokud je alarm zbytečný, klepněte na **Beep Off & Keep Locked (Pípnutí vypnuto a zamčeno)**. Pípnutí se zastaví a kolo zůstane zamčené.
  - Chcete-li odemknout kolo pro někoho jiného, klepněte v aplikaci na **Authorize & Unlock (Autorizovat a odemknout)** nebo na ovládacím displeji klepněte na **Cancel (Zrušit)** a zadejte heslo. Pípnutí se zastaví a kolo bude odemknuto.

---

 Po klepnutí na **Authorize & Unlock** bude funkce Abnormal Movement Alerts deaktivována na jednu hodinu. Během této doby pohybem kola nedojde ke spuštění alarmu.

---

4. Chcete-li funkci dočasně deaktivovat, v aplikaci přejděte do sekce **Bike Protection (Ochrana kola)**, klepněte na **Disable Temporarily (Dočasně zakázat)** a vyberte dobu trvání.

## Dálkové ovládání kola

Když je kolo připojeno k mobilnímu telefonu přes Bluetooth nebo mobilní data, v aplikaci klepněte na **Zabezpečení** a zobrazte pravidelně aktualizovanou polohu a stav kola. Pokud je zjištěn pohyb, aplikace také zobrazí trasu pohybu. Pokud je ovládací displej zapnutý, klepněte na **Beep (Pípnutí)**, aby kolo spustilo alarm.

---

 Když je kolo připojeno přes Bluetooth, mohou jej uživatelé zapnout pomocí aplikace.

---

## Deaktivace ochrany kola

Uživatelé mohou v aplikaci deaktivovat funkce ochrany kola. Při deaktivaci funkce ověřování heslem je nutné zadat heslo. Jakmile jsou deaktivovány, funkce odemykání pomocí mobilního klíče a upozornění na abnormální pohyb již nebudou k dispozici. Uživatelé mohou také tyto dvě funkce vypnout jednotlivě, zatímco funkce ověřování heslem zůstane nadále zapnutá.

## Apple Find My

Po přidání kola do aplikace Apple Find My můžete jeho polohu zkontrolovat kdykoli. Pokud se vaše kolo ztratí, okamžitě aktivujte režim Ztraceno. Podle pokynů zadejte své kontaktní údaje, aby vám ostatní zařízení v síti Apple Find My mohla pomoci najít kolo.

### Přidání kola

1. Stiskněte a podržte tlačítko napájení na ovládacím displeji pro zapnutí.
2. Zvolte jednu z následujících metod, aby bylo kolo zjištělné:
  - Přejděte prstem po ovládacím displeji směrem nahoru a klepněte na **Apple Find My > Add Device**. Kolo přejde do režimu párování.
  - Rychle stiskněte tlačítko napájení osmkrát. Při každém stisku se ozve pípnutí a po osmém stisku se ozve dlouhé pípnutí. Kolo přejde do párovacího režimu.

3. Otevřete aplikaci Najít na iPhone, klepněte na kartu **Předměty** a vyberte **Přidat jiný předmět**. Když váš iPhone kolo rozpozná, klepněte na **Připojit**. Po dokončení párování se kolo automaticky propojí s vaším Apple ID.

### Odebrání kola z Apple Find My

Pokud plánujete kolo prodat nebo přejít na jiné Apple ID, nezapomeňte nejprve kolo odstranit z aplikace Najít na svém iPhone.

Udržujte svůj iPhone připojený k kolu přes Bluetooth a klepnutím na **Remove Item** v aplikaci Najít na vašem iPhone kolo odpojte.

Pokud váš iPhone během odebrání není k kolu připojen, kolo nebude automaticky odpojeno. V takovém případě je stále nutné ručně odpojit kolo na ovládacím displeji pomocí jedné z následujících metod:

- Potáhněte prstem nahoru na ovládacím displeji a otevřete **Apple Find My**, poté klepněte na **Reset**.
- S kolem zapnutým a odemčeným rychle stiskněte tlačítko napájení 15krát. Při každém stisknutí zazní pípnutí a po patnáctém stisknutí zazní dlouhé pípnutí. Kolo bude automaticky odpojeno.



- Doporučuje se na ovládacím displeji zapnout ověřování heslem, aby se zabránilo neoprávněnému resetování funkce Apple Find My.
- 

## Nastavení ovládacího displeje

Otevřete aplikaci a klepněte na **Bike Screen Display**, abyste mohli upravovat, přidávat a mazat datové stránky na ovládacím displeji. Po výběru stránky můžete změnit rozložení a nahradit datové položky na stránce.



- Před nastavením se ujistěte, že je pohonný systém zapnutý a připojený k mobilnímu telefonu.
- 

## Navigace na ovládacím displeji

Jakmile jsou navigační trasy odeslány na ovládací displej pomocí aplikace Avinox Ride, budou se během jízdy na ovládacím displeji zobrazovat navigační informace.

## Příprava tras

Existuje několik způsobů, jak v aplikaci Avinox Ride připravit navigační trasy.

## Import místních souborů

1. Na úvodní obrazovce aplikace klepněte na  a přejděte na stránku navigace.
2. Vyberte **Local File (Místní soubor)**, klepněte na +, poté zvolte místní soubor trasy a importujte jej.

## Import z platform třetích stran



1. Na domovské obrazovce aplikace klepněte na  > **Bind to Third-Party Account (Propojit s účtem třetí strany)** a podle pokynů dokončete nastavení.
2. Trasy jízdy z platformy třetí strany se automaticky zobrazí na stránce navigace.

---

 Chcete-li synchronizovat trasy z Komoot, musí být trasa uložena v aplikaci Komoot a příslušná mapa musí být předem odemčena. Jinak nelze trasu synchronizovat, ani když je účet propojen.

---

## Generování navigační trasy z údajů o jízdě

1. Na domovské obrazovce aplikace klepněte na  a přejděte na stránku záznamů jízdy.
2. Vyberte záznam jízdních dat a klepnutím na  vygenerujte navigační trasu na základě tohoto záznamu.

## Odeslání trasy

1. Zapněte ovládací displej. Ujistěte se, že kolo a mobilní telefon jsou připojené přes Bluetooth.
2. Po výběru trasy v aplikaci klepněte na **Odeslat do zařízení**. Trasa bude odeslána na ovládací displej.

## Správa importovaných tras

Přejedte prstem po ovládacím displeji směrem nahoru a poté vyberte možnost **Navigation (Navigace) > Imported (Importováno)** pro zobrazení importovaných tras.





Klepněte na libovolnou trasu a poté přejetím prstem nahoru zobrazte její podrobnosti. Klepnutím na možnost **Delete (Odstranit)** trasu odstraníte.

## Použití navigace na ovládacím displeji

---

 Jakmile dorazíte na výchozí bod trasy, před zahájením navigace se ujistěte, že kolo přijalo signál GNSS.

---

1. Na navigační stránce ovládacího displeje vyberte trasu a klepněte na **Start Navigation (Spustit navigaci)**.
2. Klepnutím na  zobrazíte náhled celé trasy a klepnutím na  se vrátíte do navigačního režimu. Klepnutím na  dočasně ukončíte navigační rozhraní. Navigace bude nadále běžet na pozadí. Přejetím prstem doprava na ovládacím displeji otevřete Ovládací centrum a poté klepněte na probíhající navigační úlohu, abyste se vrátili do navigačního rozhraní.
3. Klepněte na libovolné prázdné místo v navigačním rozhraní a na displeji se zobrazí . Klepněte na  a podle pokynů ukončete navigaci.

---

 Funkce **Turn Alarm (Zapnout alarm)** je ve výchozím nastavení zapnutá. Na ovládacím displeji se zobrazí výzva k odbočení a při blížícím se odbočení zazní pípnutí.

---

## Přidávání příslušenství

Pohonný systém se může připojit k různému příslušenství a nabízí tak více možností záznamu dat během jízdy.

- 
-  • Není podporováno současné připojení více příslušenství stejného typu. Odpojte se od předchozího zařízení, než spárujete nové.
- Při připojování nového bezdrátového ovladače současně stiskněte a podržte tlačítka nahoru a dolů na bezdrátovém ovladači, dokud indikátor nezačne zeleně blikat, a poté postupujte podle pokynů pro připojení.
- 

1. Stisknutím a podržením tlačítka napájení ovládacího displeje jej zapnete a poté zapnete příslušenství.
2. Přejetím prstem nahoru otevřete Nastavení. Klepněte na **Příslušenství > Přidat** a systém začne vyhledávat okolní zařízení.
3. Klepnutím na název zařízení zobrazený na ovládacím displeji zahájíte párování. Postup připojení dokončete podle instrukcí na obrazovce.

Přidaná zařízení se zobrazí na stránce **Příslušenství**. Klepnutím na název zařízení zobrazíte podrobné informace. Klepněte na **Zapomenout zařízení** a ukončete párování se zařízením.

## Inteligentní řízení srdečního tepu

Po aktivaci **chytrého řízení srdečního tepu** bude motor během jízdy dynamicky upravovat asistenci podle vašeho aktuálního srdečního tepu v reálném čase. Některé parametry v asistenčních režimech nelze při aktivaci této funkce přizpůsobit.

### Připojení monitoru srdečního tepu

1. Stisknutím a podržením tlačítka napájení ovládacího displeje jej zapnete a poté zapnete monitor srdečního tepu.
2. Na monitoru srdečního tepu zapnete vysílání srdečního tepu.
3. Přejetím prstem nahoru na ovládacím displeji otevřete Nastavení. Klepněte na **Accessories (Příslušenství) > Add Accessories (Přidat příslušenství)** a systém začne vyhledávat blížká zařízení.
4. Klepnutím na zobrazený název zařízení zahájíte párování. Postup připojení dokončete podle instrukcí na obrazovce.



- Různá zařízení pro měření srdečního tepu mají odlišné způsoby, jak aktivovat vysílání srdečního tepu. Podrobnosti naleznete v uživatelské příručce dodané výrobcem zařízení.
- Různé ovládací displeje a monitory srdečního tepu podporují různé komunikační protokoly. Přepínejte mezi párováním ANT+ nebo párováním Bluetooth podle protokolu, který vaše zařízení podporuje.

### Používání Smart Heart Rate Control (Inteligentní řízení tepové frekvence)

1. Klepněte na **Vlastní režimy asistence** na domovské obrazovce v aplikaci, nebo na ovládacím displeji přejeďte prstem nahoru pro otevření stránky nastavení a poté klepněte na **Vlastní režimy asistence**. Klepněte na ikonu v pravém horním rohu a zapnete funkci **Smart Heart Rate Control (Inteligentní řízení tepové frekvence)**.
2. Nastavte si **cílovou tepovou frekvenci, rozsah kolísání a upozornění na vysokou tepovou frekvenci**.

Na ovládacím displeji můžete zobrazit svou aktuální tepovou frekvenci. Během jízdy:

- Pokud je váš aktuální srdeční tep příliš nízký, systém přiměřeně sníží asistenci, abyste vynakládali více úsilí a váš srdeční tep se postupně zvyšoval.
- Pokud je vaše aktuální tepová frekvence vysoká, systém zvýší míru asistence, aby snížil vaši šlapací námahu a vrátil tepovou frekvenci zpět do nastaveného rozmezí.
- Když se váš srdeční tep dostane nad nebo pod nastavený rozsah, systém zapípá a zobrazí vyskakovací upozornění, které vás vyzve k úpravě rychlosti jízdy.
- Pokud obdržíte upozornění na vysokou srdeční frekvenci, snižte intenzitu cvičení nebo zvažte ukončení jízdy, abyste předešli nehodám.

## SmoothShift

Zapněte ovládací displej a přejetím prstem nahoru otevřete nabídku, poté klepněte na **SmoothShift** a funkci aktivujte. Jakmile je tato funkce aktivována, můžete při rozjezdu, jízdě z kopce nebo při přípravě na zastavení řadit bez šlapání.

---

 Tato funkce vyžaduje kompatibilní přehazovačku. Zkontrolujte pokyny na obrazovce ohledně specifických požadavků na model.

---

 Tuto funkci aktivujte pouze v případě potřeby. Používejte ji opatrně, když je zapnutá.

---

## Pokročilé funkce

Přejetím prstem nahoru na ovládacím displeji otevřete stránku nastavení a poté klepněte na **Rozšířené funkce**, kde můžete aktivovat funkce jako **doporučení řazení**, **ochrana při extrémním náklonu**, **předběžný záběr volnoběžky**, **rychlý start**, **ochrana řetězu** a další. Zkontrolujte popisy na obrazovce, kde najdete další podrobnosti o jednotlivých funkcích.

## 5 Správa baterie

### 5.1 Duální bateriový systém

Toto kolo podporuje duální bateriový systém. K hlavní baterii umístěné uvnitř dolní trubky lze na pozici držáku láhve přidat volitelnou sekundární baterii, která prodlouží celkový dojezd.

- 
-  Sekundární baterie je podporována pouze v zemích a oblastech, kde to povolují místní zákony a předpisy.
  - Instalace sekundární baterie vyžaduje kompatibilní montážní sadu a propojovací kabel. Sekundární baterie, montážní sada a připojovací kabel se prodávají samostatně.
-

## Instalace a vyjmutí hlavní baterie

### Instalace

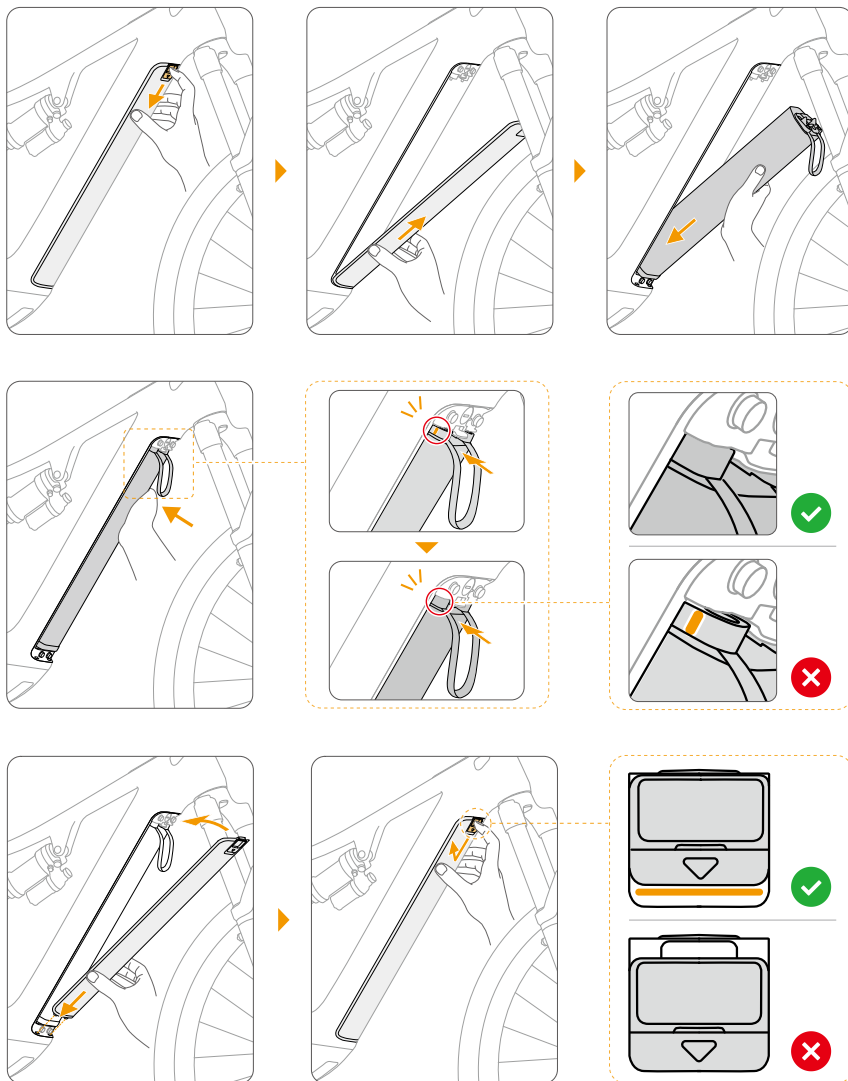

- ☛ • Zatlačte baterii pevně dovnitř, dokud neuslyšíte dva zřetelné cvaknutí, a ujistěte se, že zarovnávací značka na baterii již není viditelná, což znamená, že baterie je bezpečně usazena.

- Při instalaci spodního chrániče rámu se ujistěte, že je viditelná zarovnávací značka pod západkou, což značí, že je západka zcela zajištěná.

## Vyjmutí

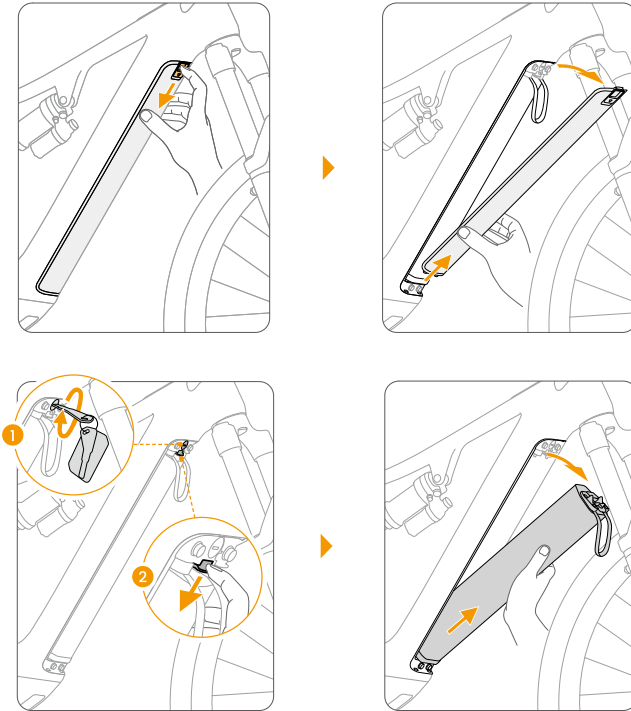

## Instalace a vyjmutí sekundární baterie (Avinox RS600 battery)

- 💡 • Při prvním použití sekundární baterie je nutná aktivace. Po instalaci baterie zapněte ovládací displej a podle pokynů v aplikaci dokončete aktivaci.
- Před instalací Avinox RS600 battery jako sekundární baterii, odstraňte pět šroubů a sejměte popruh a západku v blízkosti tlačítka napájení.

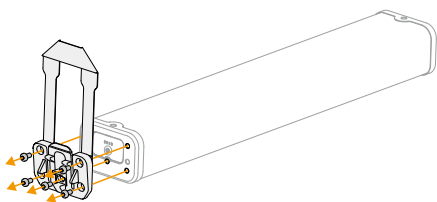

- Montážní sada a zobrazený propojovací kabel slouží pouze k ilustračním účelům. Skutečné produkty se mohou lišit.
- PR Carbon: Kola velikosti M nepodporují instalaci sekundární baterie.
- PR Carbon Pro: Kola velikosti M/L nepodporují instalaci sekundární baterie.

1. Odstraňte držák na láhev. Použijte šrouby držáku na láhev k připevnění držáku baterie k dolní rámové trubce.

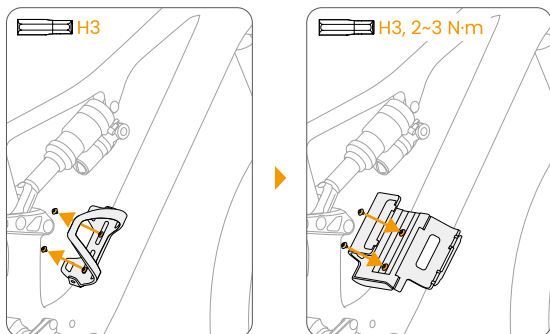

2. Nasadte zajišťovací pásek na konec baterie u tlačítka napájení.

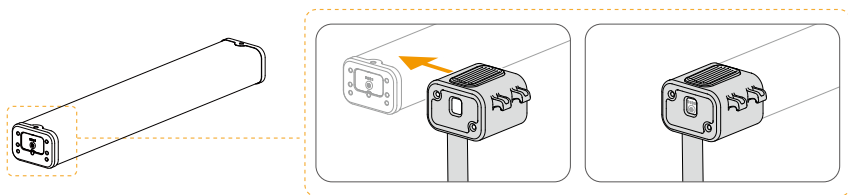

3. Připojte propojovací kabel k nabíjecímu portu baterie.

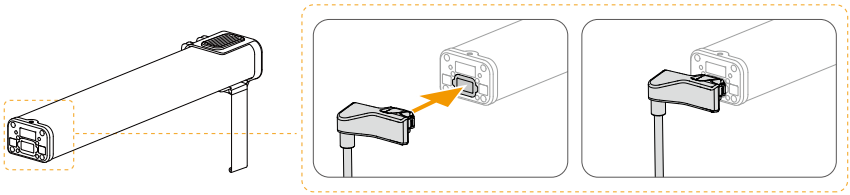

4. Zasuňte sekundární baterii do držáku ze strany pohonu rámu. Poté zavřete držák a stlačte jej dolů, dokud západka nezapadne na místo. Omotejte fixační pásek kolem spodní rámové trubky a zajistěte jej na místě.

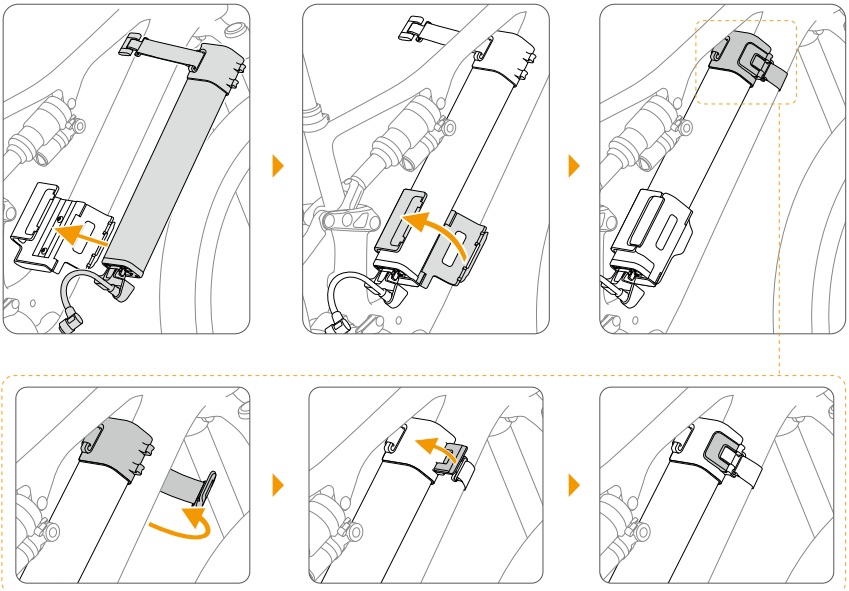

5. Otevřete ochranný kryt nabíjecího portu na kole a připojte kabel.

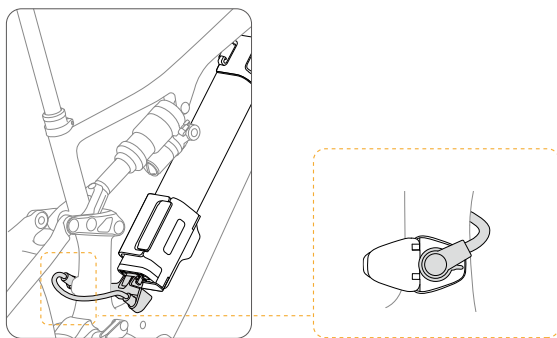

- 
- Demontáž provedte v opačném pořadí.
  - Před instalací nebo odstraněním sekundární baterie vždy vypněte pohonný systém.
- 

## Nabíjení baterie

---

- ⚠ • Ujistěte se, že k nabíjení baterie používáte originální nabíječku.
  - Při nabíjení nepohybujte kolem a nabíječku umístěte na rovný povrch.
- 

### Nabíjení hlavní baterie

- **Nabíjení na kole**
  1. Otevřete kryt nabíjecího portu a připojte nabíječku. Během nabíjení se na ovládacím displeji zobrazí aktuální úroveň nabití baterie.
  2. Odpojte nabíječku a po úplném nabití baterie zavřete kryt portu. Při odpojování nabíječky netahejte za napájecí kabel silou.



- **Nabíjení mimo kolo**

Po vyjmutí baterie z dolní rámové trubky ji položte na rovnou plochu a připojte nabíječku k nabíjecímu portu baterie.

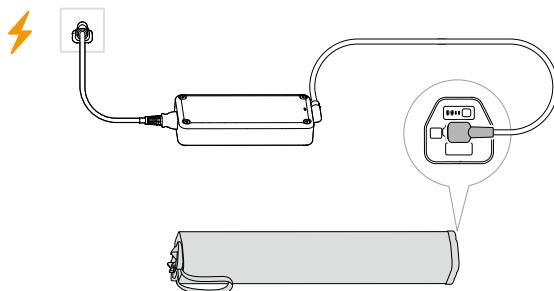

## Nabíjení sekundární baterie

Sejměte sekundární baterii z kola a položte ji na rovný povrch. Použijte originální nabíječku a připojte ji k nabíjecímu portu baterie.

## Indikátor nabíjení

Svítil červeně: Baterie se nabíjí.

Svítil zeleně: Plně nabitá.

Svítil/bliká žlutě nebo zhasnuto: Nabíječka je v nestandardním ochranném stavu.

Okamžitě přestaňte nabíjet a obraťte se na výrobce kola o pomoc.

---

💡: Nepřerušované žluté světlo je normální, pokud není připojena žádná baterie.

---

## Použití systému duální baterie

1. Zkontrolujte stav baterie: Na domovské obrazovce aplikace klepněte na **Baterie**, kde si můžete zobrazit zbývající kapacitu hlavní a sekundární baterie a nastavit jejich příslušné limity nabíjení.
2. Nastavení baterie: Přejetím prstem nahoru na ovládacím displeji otevřete **Nastavení**, klepněte na **Příslušenství** – zobrazí se aktuálně nainstalovaná sekundární baterie – a poté na ni klepněte pro otevření stránky nastavení. Můžete také zkontrolovat úroveň nabití obou baterií v **Ovládacím centru** a klepnutím otevřít stránku nastavení baterie.
  - **Automatické přepínání zapnuto:** Systém automaticky řídí pořadí vybíjení. Upřednostňuje vybíjení sekundární baterie. Jakmile úroveň nabití klesne na nízkou hodnotu, systém plynule přepne na hlavní baterii.
  - **Automatické přepínání vypnuto:** Ruční přepínání mezi hlavní a sekundární baterií.

-  Pokud dojde k poruše aktivní baterie, ovládací displej vás vyzve k přepnutí baterie. Přepnutí baterií automaticky deaktivuje funkci **Auto Switch**.
- 

## 5.2 Bezpečnostní oznámení k baterii



### Použití

- Nepoužívejte neoriginální baterie a nabíječky.
- Nevystavujte baterii kapalinám. Pokud se do baterie dostane voda, již ji nepoužívejte ani nenabíjejte a obraťte se na výrobce kola o pomoc.
- Baterii žádným způsobem nerozebírejte ani nepropichujte.
- Elektrolyty v baterii jsou vysoce korozivní. Pokud dojde ke kontaktu elektrolytů s kůží nebo očima, postižené místo okamžitě omyjte vodou a vyhledejte lékařskou pomoc.
- Nenechávejte baterie v blízkosti zdrojů tepla ani v prostředí s vysokou teplotou.
- Vyvarujte se jakéhokoli nárazu do baterie. Jinak může dojít k poškození baterie. Nepoužívejte baterii, pokud došlo k pádu nebo silnému nárazu.
- Baterie uchovávejte mimo dosah dětí.
- S baterií zacházejte opatrně při instalaci i vyjímání. Nikdy neupusťte baterii.
- Když není připojen propojovací kabel sekundární baterie, ujistěte se, že je kryt nabíjecího portu po nabití a během jízdy bezpečně uzavřen.

### Nabíjení

- Nepokračujte v používání, pokud konektor nabíječky nebo kabel vykazují známky opotřebení či jiného poškození.
- Po úplném nabití odpojte baterii od nabíjecího zařízení. Nepřebíjejte baterii. Jinak by mohlo dojít k poškození článků baterie.
- Životnost baterie se může zkrátit, pokud je nabíjena při vysoké teplotě. Po každé jízdě nechte baterii před nabíjením vychladnout přibližně na pokojovou teplotu. Nabíjení baterie při teplotě 0 °C až 40 °C (32 °F až 104 °F) může výrazně prodloužit životnost baterie.
- Nenabíjejte v mokřém prostředí a ujistěte se, že nabíjecí port je suchý. Udržujte baterii v dobře větraném a chladném prostředí.
- Neponechávejte baterii při nabíjení bez dozoru. Nepohybuje kolem ani neotáčejte klikami, když je nabíječka připojena.
- Tento produkt není určen pro osoby s tělesným, duševním nebo smyslovým postižením.
- Aby se předešlo popáleninám, nedotýkejte se nabíječky během nabíjení.

## 5.3 Údržba baterie

-  Doporučuje se klepnout v aplikaci Avinox Ride na **Baterie** a nastavit limit nabíjení.
  - Baterii skladujte v chladném a suchém prostředí bez přímého slunečního záření při teplotě od 0 °C do 40 °C (32 °F až 104 °F).
  - Pravidelně kontrolujte úroveň nabití baterie a počet nabíjecích cyklů. Kapacita baterie může být po 500 cyklech používání ovlivněna, což však nebude mít vliv na jízdu.
  - Pravidelně kontrolujte baterii. Nepoužívejte baterie, které vykazují známky poškození, úniku kapaliny nebo zápachu, a obraťte se na výrobce kola o pomoc.
  - Nabíjte baterii okamžitě, jakmile úroveň nabití klesne pod 10 %, jinak se může zkrátit životnost baterie.
  - Nepoužívejte k čištění baterie nebo nabíječky alkohol, rozpouštědla ani abrazivní čisticí prostředky. Použijte k čištění čistý, měkký hadřík.
  - Pokud baterii delší dobu nepoužíváte, ovlivní to její výkon. V zájmu zachování dobrého stavu baterie ji jedenkrát za tři měsíce úplně vybijte a nabíjte.
- 
-  Baterii neskladujte delší dobu, pokud je plně vybitá. V takovém případě může dojít k přílišnému vybití baterie a nenapravitelnému poškození článku baterie.
  - Pro dlouhodobé skladování vyjměte baterii z rámu a uložte ji mimo dosah dětí. Doporučuje se baterii skladovat s úrovní nabití 30 %, aby se zabránilo jejímu stárnutí nebo nadměrnému vybití.
  - Když je baterie uložena samostatně, držte její kontakty dál od kovových předmětů, aby nedošlo ke zkratu.
  - Před přepravou baterii vybijte na méně než 30 %. Pro dálkovou přepravu nebo zaslání baterie použijte speciální přepravní box, abyste zabránili poškození. Poškozené baterie nepřepravujte.

## 5.4 Likvidace

-  Baterie, nabíječky a elektronická zařízení nesmí být likvidovány s běžným domovním odpadem. Tyto položky likvidujte ekologicky a v souladu s místními předpisy. Před likvidací se ujistěte, že je energie zcela vyčerpána.

## 6 Údržba kola

Doporučuje se, aby autorizovaný prodejce pravidelně prováděl kontrolu a údržbu vašeho kola, a tím zajistil jeho dlouhou životnost a bezpečnost při jízdě.

- Servis a údržba kola vyžadují odborné znalosti a specializované nářadí. Pro svou bezpečnost svěřte veškeré údržbové nebo opravárenské práce, které nejsou v tomto návodu výslovně popsány, autorizovanému prodejci nebo profesionálnímu cykloservisu.
  - Životnost součástí závisí na podmínkách jízdy a její četnosti. Pravidelně nechte autorizovaného prodejce zkontrolovat kolo a jeho komponenty kvůli opotřebením.
- 
- Opravu nebo servis kola provádějte pouze tehdy, když znáte správné postupy. Nesprávné používání může poškodit kolo a vést k nehodám.
  - Nepokračujte v používání kola, pokud vykazuje jakékoli známky poškození. Požádejte autorizovaného prodejce o kompletní kontrolu.
  - Při provádění kontroly a údržby jízdního kola vždy vypněte systém.
  - Při používání montážního stojanu nesvírejte rám. To může poškodit rám a vést k nehodám při jízdě.
- 

### 6.1 Čištění



Pravidelné čištění kola může snížit opotřebením povrchu a prodloužit životnost součástí.

- K čištění kola použijte vlhký hadřík s neutrálním čisticím prostředkem. Nikdy nepoužívejte agresivní chemikálie ani alkohol.
  - Podrobné pokyny k čištění pohonné soustavy naleznete v návodu výrobce.
- 
- Ujistěte se, že všechny ochranné kryty elektrických portů a rozhraní jsou bezpečně uzavřeny.
  - Nepoužívejte vysokotlaký čistič přímo na elektrické součásti, ložiska ani těsnění.
- 

### 6.2 Mazání

Po každém čištění, jakmile je kolo zcela suché, se doporučuje zkontrolovat a promazat pohonnou soustavu a pohyblivé části podle pokynů výrobce. Správné mazání zajišťuje výkon produktu a prodlužuje jeho životnost.

Poradte se s autorizovaným prodejcem ohledně vhodných maziv a doporučené frekvence mazání.

-  • Intervaly mazání závisí na frekvenci jízdy a čištění. Kolo v pobřežních oblastech nebo při častém používání čistěte a promazávejte častěji.
  - Pravidelně promazávejte průchozí osu. Frekvence údržby se liší podle toho, jak často jsou kola demontována.
- 
-  • Nepoužívejte maziva na brzdy, pedály a ráfky.
  - Při čištění a mazání řetězu neotáčejte převodníkem dozadu. V opačném případě může dojít k poškození pohonné jednotky a baterie.
- 

## 6.3 Pravidelná kontrola

Mechanické součásti na kole mají omezenou životnost. Pokračující používání po skončení životnosti může vést k náhlému poškození. Pravidelná kontrola kola pomáhá předcházet nehodám způsobeným poškozením součástí.

-  • Podrobné informace o servisu a údržbě naleznete v pokynech výrobce daného komponentu.
- Intervaly údržby uvedené v tomto návodu jsou pouze orientační. Kolo kontrolujte podle potřeby v závislosti na podmínkách jízdy a četnosti používání.
- Ujistěte se, že po dlouhé jízdě nebo po jízdě v náročných podmínkách či v dešti provedete kompletní kontrolu a údržbu.

Rutinní údržbu výslovně uvedenou v tabulce níže můžete provádět sami. Jakýkoli pokročilý servis vyžadující speciální nástroje a dovednosti musí provádět odborník.

Položky údržby / kontroly	Úkol uživatele		Profesionální servis	
	Po každé jízdě	Podle potřeby / měsíčně	Každých šest měsíců	Každý rok
Vyčistěte prach, nečistoty a skvrny z rámu kola.	●			
Zkontrolujte pneumatiky, zda v nich nejsou zaseknuté cizí předměty.	●			
Vyčistěte a promazte pohonnou soustavu.		●		
Vyčistěte nečistoty nahromaděné na povrchu snímače rychlosti a jeho magnetického prstence.		●		

	Úkol uživatele		Profesionální servis	
Zkontrolujte, zda jsou rukojeti řídítek stále pevně upevněné.		●		
Zkontrolujte, zda pohonná soustava funguje správně.		●		
Zkontrolujte, zda jsou kritické spojovací prvky utaženy na předepsaný moment.		●		
Zkontrolujte opotřebenění brzdových kotoučů a destiček.		●		
Zkontrolujte pneumatiky, zda nejsou poškozené nebo nemají nějaká opotřebená místa.		●		
Zkontrolujte, zda nejsou paprsky uvolněné nebo poškozené.		●		
Použijte profesionální nástroje ke kontrole protažení řetězu.			●	
Zkontrolujte rám, zda nemá praskliny nebo jiné známky poškození.			●	
Zkontrolujte a promažte náboj, hlavové složení a další součásti, které podléhají tření.			●	
Důkladně vyčistěte a znovu utáhněte kliky, převodník a kazetu.			●	
Proveďte kompletní servis hlavového složení.				●
Vyměňte brzdovou kapalinu, abyste zajistili správnou účinnost brzd.				●

## Kontrola utahovacího momentu kritických spojovacích prvků

Pravidelně kontrolujte kritické spojovací prvky pomocí momentového klíče, aby nedocházelo k uvolnění komponent a ztrátě kontroly.

Spojovací prvek	Točivý moment/N·m	Nástroj
Šroub víčka představce	4	H4
Šrouby představce	8	H4

Spojovací prvek	Točivý moment/N·m	Nástroj
Šroub brzdové páky	5	T25
Šroub objímky sedlovky	5	H4
Pedály	30–35	H6
Šrouby klik	48–54	H8
Šroub upevnění brzdového třmenu	6	H5
Průchozí osa	9–10	H6
Šroub upevnění přehazovačky	35	H8

## 6.4 Po nárazu

Pokud při jízdě náhodou spadnete nebo dojde k nárazu, nejprve zajistěte vlastní bezpečnost. Než budete pokračovat v jízdě, zkontrolujte stav kola následujícím způsobem:

1. Zkontrolujte celé kolo, zda na něm nejsou deformace, poškození nebo praskliny. Pokud zjistíte jakýkoli problém, nepokračujte v jízdě na kole. Odveďte jej k autorizovanému prodejci na důkladnou kontrolu.
2. Pokud uslyšíte neobvyklý hluk, zkontrolujte, zda nejsou uvolněné šrouby, ložiska a ostatní spojovací části.
3. Zkontrolujte baterii: Pokud je nabíjecí port baterie poškozen nebo baterie již není bezpečně upevněna v dolní trubce, dále ji nepoužívejte.
4. Zkontrolujte, zda se na ovládacím displeji nezobrazují chybová hlášení. Postupujte podle pokynů k odstraňování problémů, než budete pokračovat v používání.
5. Zkontrolujte, zda jsou kola bezpečně připevněna k rámu a zda jsou ráfky vystředěny vůči rámu nebo vidlici.
6. Zkontrolujte, zda nejsou řídítka a představec ohnuté nebo poškozené a zda je představec pevně upevněn.
7. Zkontrolujte, zda jsou řídítka a sedlo vystředěná. V případě potřeby součásti znovu vyrovnejte a šrouby dotáhněte.
8. Zkontrolujte, zda pohonná soustava stále funguje normálně. Pokud jsou zjištěny jakékoli problémy, nepokračujte v používání pohonné soustavy a proveďte potřebnou údržbu a opravu.

## 6.5 Výměna opotřebitelných dílů

Vyměňte součásti, pokud se na nich objeví praskliny, škrábance, opotřebení nebo neobvyklý hluk. Obratě se na autorizovaného prodejce nebo oficiální zákaznický servis, pokud máte jakékoli pochybnosti o stupni opotřebení součástí.

- ☛ Podrobné pokyny k výměně originálních součástí naleznete v *Servisní příručce*.
- Při výměně součástí může být nutné demontovat pohonnou jednotku nebo baterii. Pokud nemůžete tento úkon provést sami, doporučuje se nechat jej provést autorizovaným prodejcem nebo profesionálním cykloservisem, aby se zabránilo poškození kola nesprávnou manipulací.
- Kontaktujte autorizovaného prodejce nebo oficiální zákaznický servis, abyste v případě potřeby výměny zakoupili originální součásti.
- Některé díly uvedené v tabulce nemusí být na vašem konkrétním modelu osazeny. Podívejte se prosím na skutečný produkt.

Součásti	Kdy vyměnit
Ložiska	Když se ložiska neotáčejí plynule nebo mají nadměrnou vůli.
Distanční podložky	Když je patrné opotřebení povrchu.
Vodítko řetězu a montážní deska vodítka řetězu	Při deformaci, ohnutí nebo zlomení.
Ochranný kryt pohonné jednotky	Když jsou patrné známky prasklin nebo zlomení.
Hadice a kabely	Při známkách prasknutí, opotřebení, koroze nebo zalomení.
Pneumatiky	Při nadměrném opotřebení běhounu, prasklinách nebo jiném poškození.
Řetěz	Když jsou články přetržené, řetěz je vytaháný, zhorší se výkon řazení nebo je dosažen určitý počet najetých kilometrů.
Rukojeti řídítek	Když jsou rukojeti poškozené.
Brzda	Když jsou brzdové kotouče a destičky opotřebované a ztenčené.
Chránič rámu	Když je chránič poškozený a už nemůže chránit rám.
UDH patka	Při deformaci, ohnutí nebo zlomení.
Kryt pohonné jednotky	Když je kryt deformovaný nebo poškozený.
Pavouk	Při deformaci nebo poškození.

## 6.6 Skladování a přeprava

### Skladování

- Před dlouhodobým uskladněním kola se ujistěte, že je pohonný systém vypnutý.
- Před dlouhodobým uskladněním kolo pečlivě zkontrolujte, vyčistěte a promažte a snižte tlak v pneumatikách na polovinu běžné úrovně.
- Pro dlouhodobé uskladnění uložte kolo a baterii na suchém, chladném a dobře větraném místě a držte je dál od hořlavých materiálů.

### Přeprava

- Před přepravou kola se seznamte se všemi platnými zákony a předpisy týkajícími se elektrokol v cílové zemi nebo oblasti.
- Uvědomte si, že elektrokolo je těžší než běžné kolo. Buďte opatrní při přenášení nebo zvedání.
- Před přepravou kola nezapomeňte odstranit všechny pohyblivé a uvolněné části. Ujistěte se, že při samostatné přepravě baterie chráníte porty, abyste zabránili vniknutí vlhkosti a prachu.
- Přeprava baterie může podléhat omezením a vyžadovat speciální balení. Seznamte se se všemi platnými místními zákony a předpisy nebo se obraťte na autorizovaného prodejce či zákaznický servis.
- Před přepravou baterie se ujistěte, že úroveň nabití baterie je nižší než 30 %.



AMFLOW je ochranná známka společnosti AMFLOW.  
Copyright © 2026 AMFLOW. Všechna práva vyhrazena.